



# THE ROYAL MOSCOW BALLET

Beste toneelmeester, geachte hoofd techniek,

Binnenkort staan wij in jullie mooie theater met de het gezelschap The Royal Moscow Ballet. Voor de volledigheid heb ik de technische lijst nog even bijgevoegd evenals het ideale lichtplan die iets afwijkt van de technische lijst. Jullie hoeven daar op voorhand niks mee, we realiseren ons dat we het moeten doen met de materialen die er zijn, hetgeen het eerste half uurtje opbouw ietwat stroperig kan maken ivm kiezen van de lampen en trekken. Maar vooral de taalkloof zal parten kunnen spelen, Johan Koster en onze Ukrainse Productiemanager Vlad zullen als tolk fungeren. Maar komt goed.. evenals volgspot, mochten jullie niet over 2 maar over 1 beschikken dan doen we het daar vanzelfsprekend mee. Wel graag consensus over dat we de licht materialen ook echt mogen gebruiken en daar niet teveel in beperkt worden. Verder wordt audio aangestuurd vanuit een laptop, we hebben nu uiteindelijk een klein mixertje nodig, 1 cd speler als backup en 1 handheld tijdens de repetitie in de middag.

De Load in tijd zouden we graag op in eerste instantie 10.00 uur zetten. Wij reizen met een 9 persoons Pieter Smit Crew van en een Touringcar voor het gezelschap.

Wij zouden graag het warm eten via jullie regelen, is dat mogelijk? Dit zouden we graag om 18:00 uur willen doen, het gaat om: 28x personen totaal, hoeveel vegetariërs, veganisten en carnivoren bespreken we t.z.t. nog.

Tot slot: Wij hebben van 10:00 en 14:00 eigenlijk iemand nodig die onze kleding dame kan assisteren, betalen we €60,- voor en het is niet ingewikkeld, daar zouden we enorm mee geholpen zijn.

Met vriendelijke groet,

Johan Koster  
+31 6 51222695  
[johan@tourproductions.nl](mailto:johan@tourproductions.nl)  
[www.tourproductions.nl](http://www.tourproductions.nl)



## Technical specs The Royal Moscow Ballet Tour 2019-2020

<b>Titel:</b>	<b>The Royal Moscow Ballet</b> Sleeping Beauty / Swanlake
<b>ProActs &amp; uitvoerende prod.:</b>	<b>Johan Koster / TourProductions</b> Op de Fetze 8 9101 LE Dokkum 06-51222695 / <a href="mailto:johan@tourproductions.nl">johan@tourproductions.nl</a>
<b>Manager:</b>	<b>Vlad Vechtomov</b>
Duur van de show:	2x50 minuten met een pauze van 25 minuten
Get in crew:	10.00 uur (10:00 tot 15:00 uur setup)
Get in TRMB cast:	14.00 uur
Gezelschap op podium:	24 personen vanaf 14:30 op de Bühne (ook in verband met lessen aan lokale kinderen)
Kleedkamers:	1x groot dames, 1x groot heren, 1x klein male principal, 1x klein female principal, 1x crew room, 1x management Graag ongeveer 22 graden celcius in de kleedruimtes
TRMB Crew:	5 personen (1x productie, 1x Light engineer, 1x Sound engineer, 1x Wardrobe, 1x Stagemanager)
Greenroom:	In de greenroom graag genoeg gratis koffie en thee voor de 36 personen travelparty.
Warme maaltijden:	Wanneer u intern beschikt over een restaurant, dan komen wij graag met ze in contact.
Technici geleverd door het theater:	4x totaal vanaf 10:00 uur load in. (= 1x sound, 2x light, 1x flyman) De 2x light engineers van het huis bedienen tevens de volgspots tijdens de voorstelling? Mocht u maar beschikken over 1 volgspot, dan zullen we genoeg moeten nemen met één.
<b>Verwachte duur opbouw:</b>	<b>5 uren</b>
Aantal technici theater tijdens show:	1x op podium, 2x volgspot, 1x audio ondersteunend, wellicht kan hij of zij plaatsnemen in de lichtcabine mocht men bezetting in de lichtcabine in uw theater voorschrijven. Wanneer de persoon op het podium ook audio kennis heeft en er hoeft in uw theater geen lichtcabine bemanning te zijn, dan kunnen we volstaan met 3 personen tijdens de show.
<b>Gevraagde faciliteiten:</b>	
Toneel:	Balletvloer zwart tot 14 mtr breed en 12 mtr diep
Temperatuur:	Minimaal 18 graden celsius op de Bühne
Quick change:	We willen graag links en rechts van het toneel iets van afscherming met verlichting ter waarde van 2x2 mtr voor omkleden.
Manteau:	12 mtr breed
Zijafstopping:	12 mtr breed
Kap:	Afstopping van theater
Horizondoek:	Nee
Portaalbrug:	bekijken we per theater afhankelijk van tribune vs zichtlijnen
Voordoek:	ja



## Technical specs The Royal Moscow Ballet Tour 2019-2020

Podiumdelen:	geen
Orkestbak:	Nee
Vleugel:	Nee
Volgspot:	Ja 2x, tenzij u maar over 1 beschikt
Intercom:	2x FOH (licht en geluid), 1x trekkenwand, gewenst 1x draadloos
Oproep kleedkamers:	Ja
Rook:	Ja, graag maken we gebruik van uw rookmachine
Geluid theater:	TRMB maakt graag gebruik van de eindset van het theater evenals 6 monitors op statief in de manteau, zendt een doorgelust signaal over de 6 monitors. 1 <sup>e</sup> lijn 2x voorrand podium 2 <sup>e</sup> lijn in de manteau 3 <sup>e</sup> lijn 4 mtr achter de manteau in de poten TRMB maakt gebruik van een mengtafel van het huis, evenals een handheld en twee cd spelers.
Licht theater:	TRMB maakt gebruik van het conventionele licht van het theater conform lichtplot pagina 3. Tevens maken we gebruik van uw lichttafel. Mits beschikbaar footlighst of strip lights om de rand van de buhne te markeren.
Wardrobe:	Graag maken wij gebruik van uw was faciliteiten, evenals strijkbout en strijkplank, mocht u hier niet over beschikken graag even mailen aan Johan Koster zodat hij een schema op kan zetten voor Wardrobe. Ook 2 kledingrekken zijn welkom
Tape:	1 rol balletvloertape Graag gebruiken we van u witte gaffa tape voor merkjes op podium

***Indien u niet aan voornoemde wensen kunt voldoen en/of hieruit financiële consequenties voortvloeien, verzoeken we u contact op te nemen met:***

**Johan Koster**  
Impresariaat ProActs.nl  
06-51222695  
[johan@tourproductions.nl](mailto:johan@tourproductions.nl)

**Alvast dank voor de genomen moeite en we kijken uit naar een mooie voorstelling.**



# The Royal Moscow Ballet Lightplot

## "Swan Lake" (Royal Moscow Ballet)

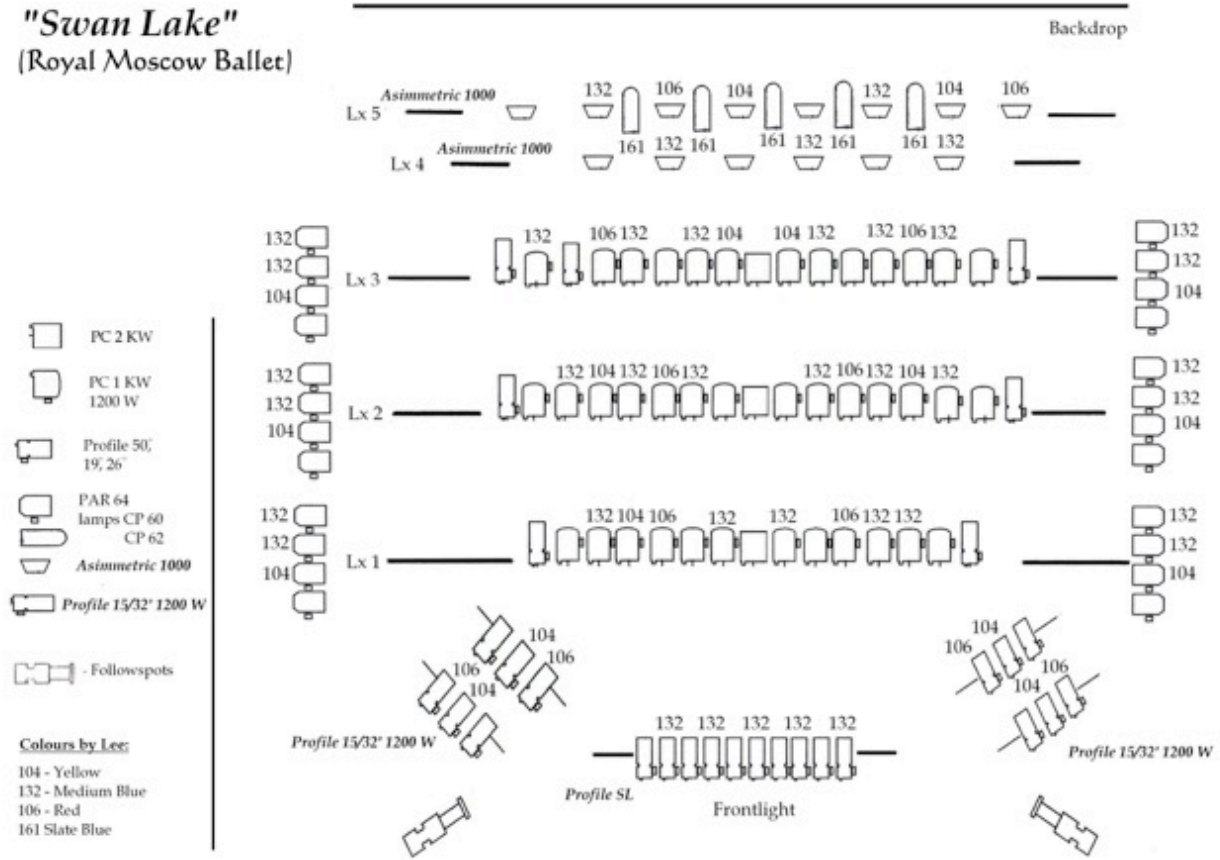

# The Royal Moscow Ballet



p r i e  
DEEL 1

## IN TE VULLEN DOOR ACT / GEZELSCHAP

Gezelschap: **The Royal Moscow Ballet**  
Lichtontwerper **The Royal Moscow Ballet**  
Kostuumontwerper **The Royal Moscow Ballet**  
Decorontwerper **The Royal Moscow Ballet**  
Technicus **Zie rider**

Beschrijving voorstelling: betreft klassiek ballet

### - **Bijzondere risico's**

*Tijdens de voorstelling is sprake van het gebruik van*

Brandbare gassen/open vuur	<input type="radio"/> ja	<input checked="" type="radio"/> nee
Verbrandingsmotoren	<input type="radio"/> ja	<input checked="" type="radio"/> nee
Pyrotechnisch materiaal	<input type="radio"/> ja	<input checked="" type="radio"/> nee
Rook/mist/nevel	<input checked="" type="radio"/> ja	<input type="radio"/> nee
Sigaretten o.i.d.	<input type="radio"/> ja	<input checked="" type="radio"/> nee
Water	<input type="radio"/> ja	<input checked="" type="radio"/> nee
Wapens	<input type="radio"/> ja	<input checked="" type="radio"/> nee
(Kans op) het vallen/springen van hoogte	<input type="radio"/> ja	<input checked="" type="radio"/> nee

Nader te omschrijven:



- **Ontwerp en productie van decors, rekvisieten, belichting, audiovisuele middelen**

*Bij het ontwerp en de uitvoering van de decors, rekvisieten, belichting, a.v.-middelen is rekening gehouden met*

Maximale belastbaarheid van de constructie	<input checked="" type="checkbox"/>	ja	<input type="checkbox"/>	nee
De maximale belastbaarheid van de hijspunten	<input checked="" type="checkbox"/>	ja	<input type="checkbox"/>	nee
De max. belasting van de ophangpunten in het theater	<input checked="" type="checkbox"/>	ja	<input type="checkbox"/>	nee
Het gebruik van gecertificeerde hijsmiddelen	<input checked="" type="checkbox"/>	ja	<input type="checkbox"/>	nee
De brandveiligheid van de gebruikte materialen	<input checked="" type="checkbox"/>	ja	<input type="checkbox"/>	nee
De veiligheid van de gebruikte materialen	<input checked="" type="checkbox"/>	ja	<input type="checkbox"/>	nee
Tillen met een max. belasting van 25 kg. per persoon	<input checked="" type="checkbox"/>	ja	<input type="checkbox"/>	nee
Struikelgevaar	<input checked="" type="checkbox"/>	ja	<input type="checkbox"/>	nee
Het veilig hangen van apparatuur	<input checked="" type="checkbox"/>	ja	<input type="checkbox"/>	nee
De veiligheid bij gebruik	<input checked="" type="checkbox"/>	ja	<input type="checkbox"/>	nee

- **Het decor wordt op veiligheid gecontroleerd**

Voorafgaand aan ingebruikname	<input checked="" type="checkbox"/>	ja	<input type="checkbox"/>	nee.
Tussentijds bij langlopende producties	<input checked="" type="checkbox"/>	ja	<input type="checkbox"/>	nee

- **Werken op hoogte**

Is het werken op hoogte vermeden bij deze productie?	<input checked="" type="checkbox"/>	ja	<input type="checkbox"/>	nee
Is de werkplek op hoogte veilig te bereiken?		N.v.t.		
Kan er op de werkplek op hoogte veilig worden gewerkt?		N.v.t.		
Wordt bij werken op hoogte gebruik gemaakt van valbeveiligingen (leuning, hijstuigjes)?		N.v.t.		



## IN TE VULLEN DOOR DE ACT EN DE LOCATIE/ HET THEATER

### - Veiligheid tijdens de op- en afbouw van het decor

*Is het veilig met betrekking tot*

Bekneld raken	<input type="checkbox"/> ja	<input type="checkbox"/> nee
Stoten	<input type="checkbox"/> ja	<input type="checkbox"/> nee
Prikken, schaven, snijden	<input type="checkbox"/> ja	<input type="checkbox"/> nee
Verblinding	<input type="checkbox"/> ja	<input type="checkbox"/> nee
Elektrocutie	<input type="checkbox"/> ja	<input type="checkbox"/> nee
Brand en explosie	<input type="checkbox"/> ja	<input type="checkbox"/> nee
Slijpsel en vonken	<input type="checkbox"/> ja	<input type="checkbox"/> nee
Struikelen, uitglijden, vallen	<input type="checkbox"/> ja	<input type="checkbox"/> nee
Worden veiligheidskritische onderdelen regelmatig gecontroleerd?	<input type="checkbox"/> ja	<input type="checkbox"/> nee
Zijn veiligheidsvoorschriften en -instructies aanwezig?	<input type="checkbox"/> ja	<input type="checkbox"/> nee
Zijn de brandblusmiddelen nog goed te bereiken?	<input type="checkbox"/> ja	<input type="checkbox"/> nee
Zijn de nooduitgangen nog goed bereikbaar?	<input type="checkbox"/> ja	<input type="checkbox"/> nee
Zijn de vluchtwegen goed begaanbaar?	<input type="checkbox"/> ja	<input type="checkbox"/> nee

### - Veiligheid tijdens de voorstelling

**(zowel voor bespelers, als voor het personeel van het theater en het publiek)**

*Is het veilig met betrekking tot*

Bekneld raken	<input type="checkbox"/> ja	<input type="checkbox"/> nee
Stoten	<input type="checkbox"/> ja	<input type="checkbox"/> nee
Prikken, schaven, snijden	<input type="checkbox"/> ja	<input type="checkbox"/> nee
Verblinding	<input type="checkbox"/> ja	<input type="checkbox"/> nee
Elektrocutie	<input type="checkbox"/> ja	<input type="checkbox"/> nee
Brand en explosie	<input type="checkbox"/> ja	<input type="checkbox"/> nee
Slijpsel en vonken	<input type="checkbox"/> ja	<input type="checkbox"/> nee
Struikelen, uitglijden, vallen	<input type="checkbox"/> ja	<input type="checkbox"/> nee
De bereikbaarheid van het toneel	<input type="checkbox"/> ja	<input type="checkbox"/> nee
De omloopmogelijkheden op/onder/achter het toneel	<input type="checkbox"/> ja	<input type="checkbox"/> nee
Het geluidsniveau op het toneel	<input type="checkbox"/> ja	<input type="checkbox"/> nee
Zijn de brandblusmiddelen nog goed te bereiken?	<input type="checkbox"/> ja	<input type="checkbox"/> nee
Zijn de UIT-bordjes nog zichtbaar?	<input type="checkbox"/> ja	<input type="checkbox"/> nee
Zijn de nooduitgangen nog goed bereikbaar?	<input type="checkbox"/> ja	<input type="checkbox"/> nee
Wordt voorlichting/instructies gegeven aan de uitvoerenden?	<input type="checkbox"/> ja	<input type="checkbox"/> nee

### - Ruimte voor opmerkingen